

MG 190

190 CV 3800 rpm

ON BASE
MWM-INTERNATIONAL

Importatore ufficiale

ORSATTI MOTORI

MARINE ENGINES DIVISION

WWW.ORSATTIMOTORI.IT

NUOVO MOTORE DIESEL DA DIPORTO ALTE PRESTAZIONI, LEGGERO, COMPATTO AFFIDABILITA' DEI MOTORI MWM-INTERNATIONAL

RAPIDA ACCELERAZIONE

Risposta immediata nelle accelerazioni con Turbo-Intercooler ed efficiente alimentazione con due (2) valvole d'aspirazione per cilindro.

VERSATILE

Tra i più potenti e compatti attualmente nel mercato dei motori a quattro (4) cilindri diesel. Potenzialmente in grado di sostituire con grandi vantaggi qualsiasi modello, anche da 200 CV. Eccellente per le rimotorizzazioni e/o sostituzioni di motori, tanto diesel quanto a benzina.

SEMPLICE MANUTENZIONE

Marinizzazione totalmente integrata e senza manicotti.

Pompa e comandi azionati da ingranaggi. Cinghia poly-V solamente per l'alternatore.

MORBIDO FUNZIONAMENTO

Bassi livelli di vibrazione e rumorosità contenuta.

ECONOMICO ED AFFIDABILE

Veramente efficiente ai vari regimi di navigazione. Con bassi consumi di combustibile: consumo specifico nell'ordine dei 160 g/CVh.



MEGATECH[®]
Diesel Power



Marcatura CE emissioni gassose
UDICER/NAUTITEST
EUROPEAN NOTIFIED BODY N°0966

MG 190

MOTORE MARINO DIESEL

MEGATECH
Diesel Power

MOTORE BASE
MWM-INTERNATIONAL

CARATTERISTICHE TECNICHE

- Potenza RPM 190 CV 3200 – 3800
- Cilindrata Totale 2800 cm³
- Alesaggio x Corsa 93 x 103 mm
- Rapporto di compressione 17,8:1
- Valvole 3/Cilindro
- Coppia MAX/RPM 42 kgm/3600
- Peso a secco 325 kg

CURVE CARATTERISTICHE

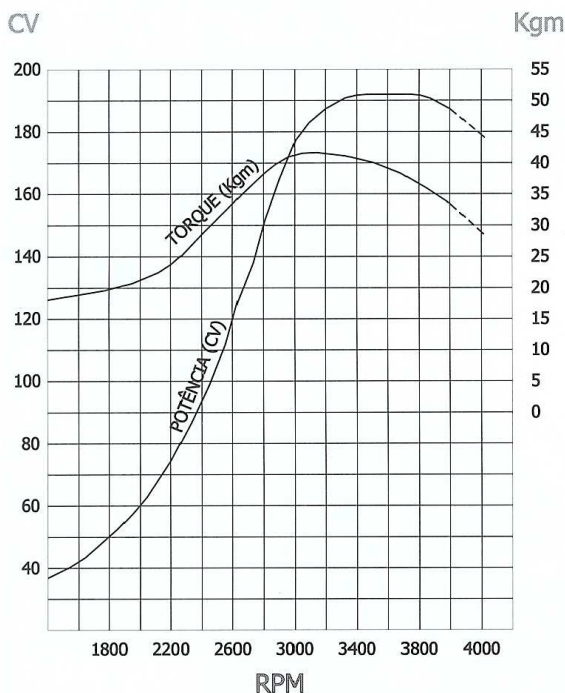
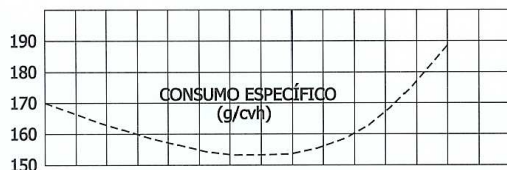

SPECIFICHE TECNICHE

- Blocco motore rinforzato con robusta struttura inferiore che offre adeguata rigidità; peso ridotto ed attenuazione delle vibrazioni e della rumorosità derivante dalla combustione.
- Treno d'ingranaggi dalla parte del volano, riduce l'effetto di rumorosità degli ingranaggi che azionano tutti gli organi vitali del motore.
- Singolo albero di comando che aziona due valvole d'aspirazione ed una valvola di scarico per ogni cilindro.
- Sistemi idraulici che eliminano la periodica registrazione delle valvole e diminuiscono la rumorosità.
- Scambiatore di calore dell'olio di lubrificazione, integrato nel blocco motore e raffreddato con acqua dolce.
- Raffreddamento del motore e del sistema di scarico con acqua dolce. Scambiatore di calore e serbatoio d'espansione senza manicotti.
- Pompa acqua mare azionata da ingranaggi.
- Turbo-Intercooler dimensionato per la massima efficienza.
- Supporti elastici motore.
- Kit strumenti sciolti VDO.

ACCESSORI

- Cablaggio motore con cavo di prolunga
- Comando acceleratore
- Filtro acqua mare
- Pompa per direzione idraulica
- Invertitore-riduttore
- Idrogetto

DIMENSIONI PRINCIPALI

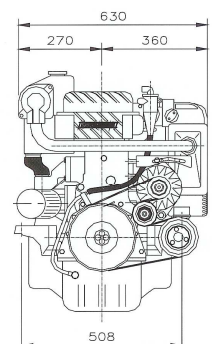
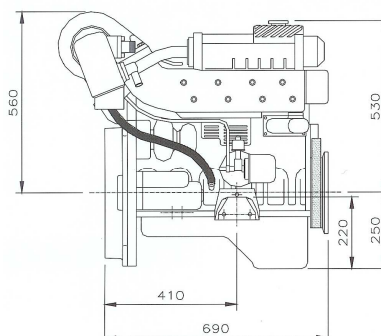
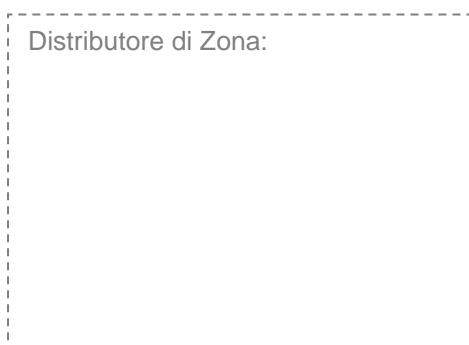

ORSATTI MOTORI
MARINE ENGINES DIVISION

MEGATECH
Diesel Power